









Réf: FX2000-10
FX2000-13

QUICK START GUIDE

-  Guide de démarrage rapide
-  Quick start guide
-  Guía de inicio rápido
-  Schnellstartanleitung
-  Guida Rapida
-  Snelstartgids
-  Guia rápido



Manuel technique complet
Full user manual





Ce document est un guide vous délivrant les informations essentielles concernant votre produit.

Pour installer et utiliser votre produit en toute sécurité, merci de consulter le manuel technique complet disponible à l'adresse suivante : <https://urtz.fr/jCsL> ou en flashant le **QR code** ci-dessous.



EN This document is a guide providing you with essential information about your product.

To install and use your product in total safety, please consult the complete technical manual available at the following address: <https://urtz.fr/jCsL> or by scanning the QR code below.

ES Este documento es una guía que le proporciona información esencial sobre su producto.

Para instalar y usar su producto de manera segura, consulte el manual técnico completo disponible en la siguiente dirección: <https://urtz.fr/jCsL> o escaneando el código QR a continuación.

DE Dieses Dokument ist ein Leitfaden, der Ihnen wichtige Informationen zu Ihrem Produkt liefert.

Um Ihr Produkt sicher zu installieren und zu verwenden, konsultieren Sie bitte das vollständige technische Handbuch, das unter der folgenden Adresse verfügbar ist: <https://urtz.fr/jCsL> oder indem Sie den QR-Code unten scannen.

IT Questo documento è una guida che fornisce informazioni essenziali sul prodotto.

Per installare e utilizzare il tuo prodotto in sicurezza, consulta il manuale tecnico completo disponibile al seguente indirizzo: <https://urtz.fr/jCsL> o scansionando il codice QR qui sotto.

NL Dit document is een gids die u essentiële informatie geeft over uw product.

Om uw product veilig te installeren en te gebruiken, raadpleegt u de volledige technische handleiding die beschikbaar is op het volgende adres: <https://urtz.fr/jCsL> of door de onderstaande QR-code te scannen.

PT Este documento é um guia que fornece informações essenciais sobre seu produto.

Para instalar e utilizar seu produto com segurança, consulte o manual técnico completo disponível no seguinte endereço: <https://urtz.fr/jCsL> ou digitalizando o código QR abaixo.



1170 mm

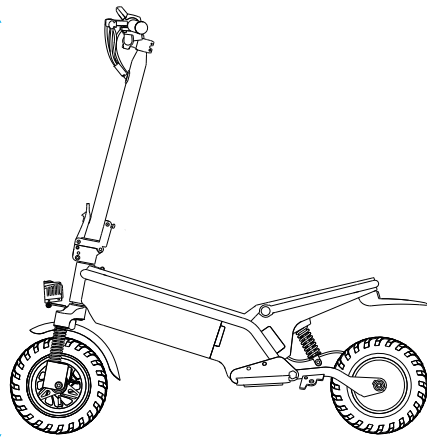

1160 mm

580 mm

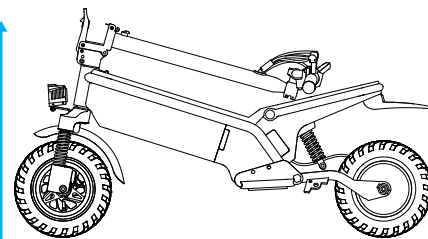

1160 mm

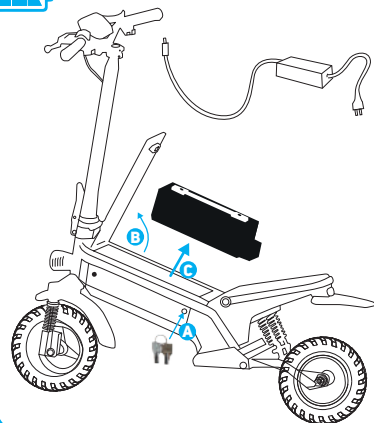

Charge sur la trotinette



Soulevez le capuchon en caoutchouc



Branchez l'adaptateur d'alimentation dans le port de charge et la prise secteur sur votre prise domestique

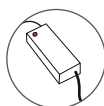

LED rouge = en charge

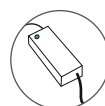

LED verte = chargé



Lorsque la charge est terminée, remettez en place le capuchon

Charge sur la batterie amovible

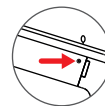

Utilisez la clef spécifique pour déverrouiller le compartiment batterie

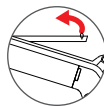

Enlevez la batterie de son compartiment

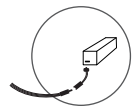

Utilisez l'adaptateur pour brancher l'alimentation dans le port de charge de la batterie et la prise secteur sur votre prise domestique

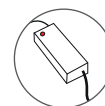

LED rouge = en charge

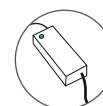

LED verte = chargé

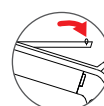

Lorsque la charge est terminée, remettez en place la batterie



Retrouvez le manuel technique complet sur notre site internet à l'adresse suivante : <https://urlz.fr/jCSL> ou en flashant le QR code ci-contre

ASSEMBLAGE

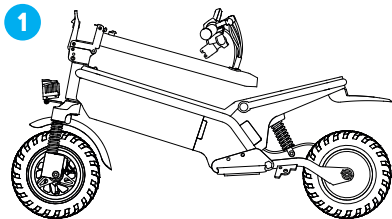

1. Afin de commencer l'assemblage de votre trottinette, redressez le mât et verrouillez-le grâce au système de pliage.

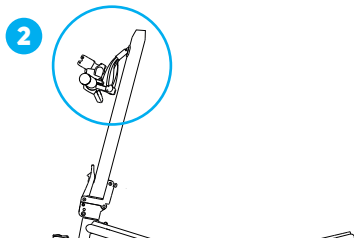

2. Les assemblages nécessaires sont ceux du guidon et de l'afficheur

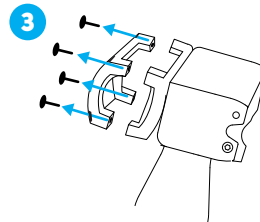

3. Dévissez les 4 vis de l'étrier de la potence à l'aide de la clef Allen n°5 et retirez la partie avant.

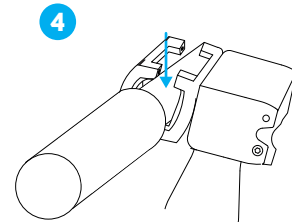

4. Installez le guidon entre les deux parties de l'étrier.

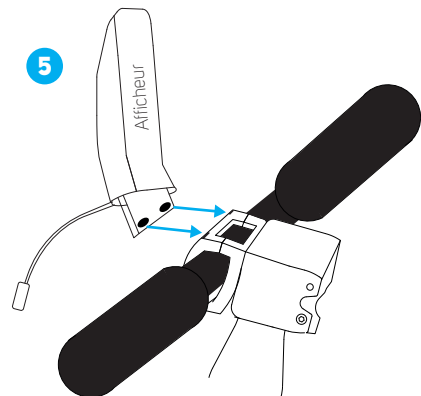

5. Positionnez la patte de l'afficheur à l'avant de l'étrier. Faire correspondre les deux trous de vis supérieure de l'étrier sur les deux trous de la patte de l'afficheur.

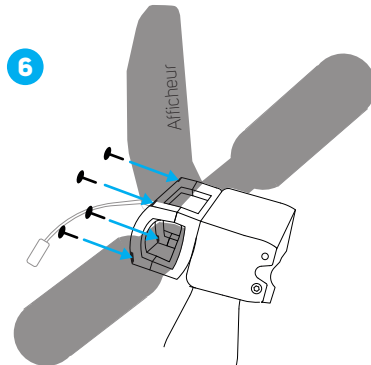

6. Revissez fermement les 4 vis à l'aide de la clef Allen afin de solidariser l'afficheur et le guidon.

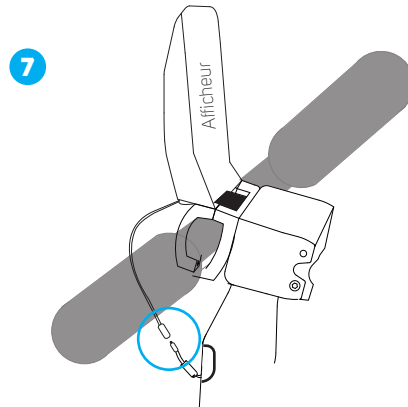

7. Connectez l'afficheur à l'aide du seul connecteur disponible sur le mât.



PRÉSENTATION DES COMMANDES

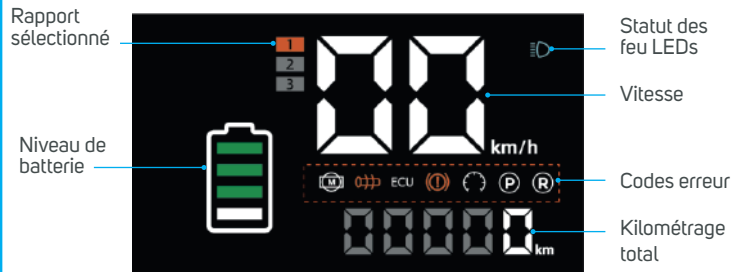

INSTRUCTIONS DE SECURITE

BEEPER vous remercie de votre achat et vous invite avant toute utilisation de votre Engin de Déplacement Personnel Motorisé (EDPM), à prendre connaissance des précautions d'emploi et consignes de sécurité. L'usage de votre trottinette est soumis à la législation en vigueur dans votre pays. Veuillez vous renseigner auprès des autorités compétentes. Toute recommandation (ou absence de recommandation) de ce manuel ne pourrait aucunement être assimilée à une transposition de la législation en vigueur.

IXIT Beeper se dégage de toute responsabilité en cas de dommage corporel et matériel imputable à une utilisation du produit non conforme à la notice d'utilisation.

- Lisez attentivement ces instructions
- Conservez ces instructions
- Suivez toutes les instructions
- Prenez en compte les avertissements
- Ne tentez pas de démonter l'appareil, il ne serait plus couvert par la garantie
- Référez-vous à un personnel qualifié pour toute réparation
- Les enfants ne doivent pas jouer avec l'appareil.
- L'utilisation de la trottinette est interdite aux enfants de moins de 12 ans.
- L'utilisation de votre trottinette ne convient pas aux femmes enceintes et aux enfants de moins de 16 ans.
- Cet appareil peut être utilisé par des enfants à partir de 12 ans sous la surveillance d'un adulte, et par des personnes ayant des capacités physiques, sensorielles ou mentales réduites ou un manque d'expérience et de connaissances à condition qu'elles soient correctement surveillées ou qu'elles aient reçu par une personne responsable de leur sécurité des instructions préalables relatives à l'utilisation de l'appareil et que les risques encourus soient appréhendés.
- Vérifiez régulièrement que votre trottinette est en bon état, lisez attentivement le manuel et assurez-vous d'avoir bien compris toutes les informations sur le produit avant de l'utiliser.
- Le nettoyage et l'entretien de l'appareil par l'usager ne doivent pas être effectués par des enfants.
- Avant chaque usage, vérifiez l'état général de votre trottinette (état des pneus, freins, batterie, feux, etc.)
- Votre trottinette comporte des pièces soumises à échauffement comme le disque de frein et les roues. Il est interdit de toucher à ces éléments moins d'une heure après l'utilisation de votre trottinette.
- Il est fortement recommandé à tout utilisateur de porter des protections adéquates lors de l'utilisation de votre trottinette pour éviter tout dommage corporel en cas de chute : chaussures, casque, gants, genouillères, coudières.
- Vérifiez que vos feux, freins et tout équipement soient fonctionnels.
- N'utilisez pas votre trottinette dans des endroits fréquentés lors de votre première utilisation. Un temps d'adaptation est nécessaire pour maîtriser le produit.
- L'utilisation sur la voie publique est réglementée. Vous devez emprunter prioritairement les pistes cyclables. En l'absence de celles-ci, vous pouvez rouler exclusivement sur les routes limitées à 50 km/h. Hors agglomération, vous ne pouvez rouler que sur les voies vertes et les pistes cyclables.
- Sur les trottoirs, les zones piétonnes, les immeubles ou tout autre lieu dédié aux piétons, vous devez vous déplacer avec votre trottinette à la main.

PREMIERS PAS

1. Tournez la clef de contact afin d'allumer la trottinette.
2. Posez un pied sur la plateforme, puis tournez la poignée d'accélération.
3. La trottinette avance directement, posez le second pied sur la plateforme.
4. Pour changer de vitesse, utilisez le sélecteur * situé au niveau de la poignée droite.
5. Tournez la poignée d'accélération pour avancer.
6. Actionnez les freins pour ralentir.
7. Une fois votre trottinette arrêtée, vous pouvez descendre et l'éteindre.



*Sélecteur de vitesse
Vitesse 1 : jusqu'à 15km/h
Vitesse 2 : jusqu'à 20km/h
Vitesse 3 : jusqu'à 25km/h

PLIAGE ET DÉPLIAGE



- Le pliage et dépliage peut être difficile lors des premières utilisations.
- Assurez-vous que votre trottinette soit hors tension.



1. Effectuez une rotation de la bague de sécurité du système de pliage



2. Abaissez le levier du système de pliage



3. Abaissez le mât de la trottinette sur la plateforme. Pour plier votre trottinette, effectuez la démarche inverse.



Retrouvez le manuel technique complet sur notre site internet à l'adresse suivante : <https://urlz.fr/jCSl> ou en flashant le QR code ci-contre

- Renseignez-vous auprès des autorités locales afin de connaître les restrictions éventuelles de circulation
- N'hésitez pas à signaler votre présence aux autres usagers via l'avertisseur sonore (sonnette).
- Veuillez à respecter les marquages au sol, la signalisation, ainsi que le code de la route. Laissez passer les piétons lorsque vous roulez avec votre trottinette.
- Lorsque vous roulez avec d'autres personnes, maintenez une distance de sécurité d'au moins 6 mètres entre vous pour diminuer les risques de collisions.
- Adaptez votre vitesse (et votre distance de sécurité) en fonction de votre environnement afin de pouvoir arrêter votre trottinette à tout moment.
- Ne démarrez pas et ne vous arrêtez pas de manière brutale.
 - Il est interdit de circuler à plusieurs sur votre trottinette.
 - Le poids maximum supporté par la trottinette est de 120Kg.
- Veillez à toujours être visible de tout le monde, allumez vos feux et portez un gilet (ou autre équipement rétro réfléchissant) lors de chaque utilisation de votre trottinette.
- Gardez toujours vos mains sur le guidon lors de l'utilisation de votre trottinette. L'usage du Smartphone ou tout autre objet en roulant est interdit. L'utilisation d'écouteurs ou de casques audio est interdite.
- Le non-respect de ces recommandations de poids altère les performances d'accélération et de freinage de votre trottinette et peut vous mettre en danger en réduisant sa capacité de décélération ou d'arrêt en toute sécurité.
- Conservez l'équilibre de votre corps lorsque vous faites des virages afin d'éviter de tomber à cause du déplacement de votre centre de gravité ou de vitesses élevées.
- Gardez toujours vos pieds sur la plateforme lorsque vous roulez.
 - Ne pas sauter d'obstacles avec votre trottinette.
 - Ne pas sauter sur la plateforme de votre trottinette.
- Évitez de rouler sur des routes jonchées d'objets épars, tels que des branches, des déchets ou des petites pierres.
- Ne roulez pas avec votre trottinette sur des routes présentant des obstacles ou sur routes glissantes présentant un risque de perte d'adhérence comme sur la neige, la glace ou l'eau. Cela pourrait provoquer une perte d'adhérence et entraîner des dommages corporels et matériels.
- Évitez de rouler sur des pentes raides. N'utilisez pas votre trottinette sur des pentes trop importantes. La prise de vitesse dans une descente trop raide peut entraîner une surchauffe des moteurs et de la batterie et réduire votre capacité de freinage en toute sécurité.
- Adoptez toutes les mesures de sécurité nécessaires lorsque vous apprenez à utiliser votre trottinette. Veuillez noter que l'utilisation de ce produit peut entraîner des blessures pouvant causer la mort à cause de pertes de contrôles, de collisions ou de chutes.
- Si un accident de la circulation se produit lorsque vous roulez avec votre trottinette, restez calme, sécurisez les lieux et attendez le personnel compétent qui gèrera la situation de manière responsable et légale.
- N'utilisez pas votre trottinette dans un environnement non sécurisé, à savoir dans des endroits où se trouvent des produits inflammables, de la vapeur, des liquides, de la poussière ou des fibres risquant de provoquer un incendie ou une explosion.
- Le garde boue arrière ne doit pas être utilisé comme frein. Vous risqueriez d'endommager votre trottinette sans réussir à baisser votre vitesse.
- L'utilisation de votre trottinette sous l'emprise d'alcool ou/et de stupéfiants est interdite.

Attention : Pour toute utilisation d'un EDPM, vous devez disposer obligatoirement d'une assurance responsabilité civile.

ENTRETIEN DE LA BATTERIE

- Avant la première utilisation, veuillez charger votre batterie au maximum.
- Veuillez recharger votre batterie avant que celle-ci ne soit totalement déchargée.
- Si vous stockez votre véhicule, veuillez faire attention à ce que la batterie soit rechargée complètement.
- Veuillez utiliser le chargeur fourni correspondant à la batterie de votre véhicule.
- La batterie doit être tenue hors de portée des enfants. Si certains composants de la batterie sont avalés, consultez un médecin immédiatement.
- Une recharge inappropriée, des dommages, l'humidité ou une surchauffe peut émettre de la fumée, exploser, provoquer une forte source de chaleur ou un départ de feu sur la batterie.
- Ne laissez pas votre véhicule charger sans surveillance.
- Ne pas utiliser la batterie si cette dernière est endommagée, veuillez alors la remplacer. Pour réduire les risques d'incendie ou de brûlure, ne la jetez pas avec les ordures ménagères. Afin de préserver l'environnement, la batterie doit être déposée dans les points de collecte en vigueur.
- Veuillez recharger votre batterie après chaque utilisation.
- Pour avoir une satisfaction complète de votre véhicule, veillez à ce qu'il soit chargé au moins à 50%.
- Veuillez ne pas dépasser 30 jours sans recharger votre batterie.
- Veuillez ne pas stocker votre véhicule à une température en dessous de 0°C ou en plein soleil.

ENTRETIEN DU CHARGEUR

- Le chargeur fonctionne uniquement avec l'adaptateur secteur qui lui est dédié. L'utilisation d'un autre adaptateur peut endommager le produit.
- L'adaptateur doit être branché sur une prise domestique et facilement accessible.
 - Ne pas couvrir, exposer à une source de chaleur ou d'humidité et utiliser dans un endroit aéré.
 - N'utilisez pas votre chargeur s'il est endommagé.
- Veuillez débrancher votre chargeur s'il n'est pas utilisé.
- Le câble souple externe de ce transformateur ne peut pas être remplacé. En cas d'endommagement du cordon, il convient de mettre le transformateur au rebut.
- Ne jamais connecter et déconnecter les bornes de raccordement de la batterie tant que le câble d'alimentation est encore raccordé au secteur. Il faut toujours retirer en premier lieu la fiche de la prise de courant.
- Ne stockez pas votre chargeur secteur dans des zones de basse température. Lorsque celui-ci reprend sa température normale, de l'humidité peut se former à l'intérieur de l'appareil et endommager les circuits électroniques.
- Débranchez le chargeur pendant les orages ou au cours de longues périodes de non utilisation, afin d'éviter de l'endommager.

DÉCLARATION DE CONFORMITÉ

Nos produits répondent aux normes de conformité en vigueur, retrouvez la déclaration de conformité dans la notice complète téléchargeable à l'adresse URL suivante : <https://urlz.fr/jCsL>

ASSISTANCE TECHNIQUE & GARANTIE

Votre EDP possède une garantie de 10 ans (selon les pièces) :

- Cadre & Structure = 10 ans
- Électronique & Mécanique = 3 ans

Une garantie constructeur d'un an est applicable pour les batteries (voir nos conditions générales de service après-vente)

Pour toute demande, n'hésitez pas à contacter notre équipe technique par téléphone (du lundi au vendredi, de 09h00 à 12h00 et de 14h00 à 18h00) ou par email à technique@beeper.fr.

▶ Hotline BEEPER 0 892 690 792

0,45€ TTC / min.



SAFETY INSTRUCTIONS

BEOPER thanks you for your purchase and invites you, before using your Personal Motorized Displacement Vehicle (EDPM), to familiarize yourself with the precautions for use and safety instructions. The use of your scooter is subject to the legislation in force in your country. Please check with the competent authorities. Any recommendation (or lack of recommendation) in this manual can in no way be assimilated to a transposition of the legislation in force.

IXIT Beeper declines all responsibility in the event of bodily injury and material damage attributable to use of the product that does not comply with the instructions for use.

- Read these instructions carefully
- Do not attempt to disassemble the device, it would no longer be covered by the warranty
- The use of a scooter is prohibited for children under 12 years old.
- This device can be used by children from 12 years old under the supervision of an adult, and by people with reduced physical, sensory or mental capacities or a lack of experience and knowledge provided they are properly supervised or that they have received prior instructions from a person responsible for their safety regarding the safe use of the appliance and that the risks involved have been apprehended.
- Children must not play with the device.
- Cleaning and maintenance of the device by the user must not be carried out by children.
- Your scooter contains parts subject to heating, such as the brake disc and the wheels. It is forbidden to touch these elements within an hour of using your scooter.
- It is strongly recommended that all users wear adequate protection when using your scooter to avoid personal injury in the event of a fall: shoes, helmet, gloves, knee pads, elbow pads.
- Check that your lights, brakes and all equipment are functional.
- Do not use your scooter in crowded places the first time you use it. An adaptation time is necessary to master the product.
- Use on public roads is regulated. You must take the cycle paths as a priority. You can drive exclusively on roads limited to 50 km / h. Outside the built-up area, you can only drive on greenways and cycle paths.
- On sidewalks, pedestrian areas, buildings or any other place dedicated to pedestrians, you must move with your scooter in hand.
- Check with the local authorities to find out about any traffic restrictions.
- Please respect the markings on the ground, the signs, as well as the highway code. Allow pedestrians to pass when riding your scooter.
- Do not hesitate to signal your presence to other users via the buzzer (bell).
- When riding with other people, keep a safety distance of at least 6 meters between you to reduce the risk of collisions.
- Adapt your speed (and your safety distance) according to your environment so that you can stop your scooter at any time.
- Make sure you are always visible to everyone, turn on your lights and wear a vest (or other retro reflective gear) each time you use your scooter.
- Always keep your hands on the handlebars when using your scooter. The use of the Smartphone or any other object while driving is prohibited. The use of earphones or headphones is prohibited.
- It is forbidden to circulate with several people on your scooter.
- Failure to follow these weight recommendations impairs the acceleration and braking performance of your scooter and may endanger you by reducing its ability to safely decelerate or stop
- Keep your body balanced when making turns to avoid falling from shifting center of gravity or high speeds.
- Do not jump obstacles with your scooter.
- Avoid driving on roads littered with scattered objects, such as branches, litter or small stones.
- Do not ride your scooter on roads with obstacles or on slippery roads where there is a risk of loss of grip, such as on snow, ice or water. This could cause loss of adhesion and lead to personal injury and property damage.
- Avoid driving on steep slopes. Do not use your scooter on steep slopes. Gaining speed on a too steep descent can cause the motors and battery to overheat and reduce your ability to brake safely.
- Take all necessary safety measures when learning to use your scooter. Please note that the use of this product may result in injury which could cause death from loss of control, collisions or falls.
- If a traffic accident occurs while riding your scooter, stay calm, secure the area and wait for the competent personnel who will handle the situation in a responsible and legal manner.
- Do not use your scooter in an unsafe environment, ie in places where there are flammable products, steam, liquids, dust or fibers that could cause a fire or explosion.
- The rear mudguard must not be used as a brake. You could damage your scooter without being able to lower your speed.
- Using your scooter while under the influence of alcohol and / or drugs is prohibited.

• Do not start or stop abruptly.

• The maximum weight supported by the scooter is 120Kg.

• Always keep your feet on the platform when riding.

Warning: For any use of an electric scooter, you must have civil liability insurance.

BATTERY MAINTENANCE

- Before first use, please charge your battery to the maximum.
- To have complete satisfaction with your vehicle, please ensure that it is loaded to at least 50%.
- Please do not exceed 30 days without recharging your battery.
- Please do not store your vehicle at a temperature below 0 ° C or in direct sunlight.
- The battery should be kept out of the reach of children. If any battery components are swallowed, seek medical attention immediately.
- Improper charging, damage, humidity or overheating can emit smoke, explode, cause a strong heat source or start a fire on the battery.
- Do not use the battery if it is damaged, then please replace it. To reduce the risk of fire or burns, do not dispose of it with household garbage. The battery must be deposited at the collection points in force.

• Please recharge your battery after each use.

• Please recharge your battery before it is completely discharged.

• If you store your vehicle, please ensure that the battery is fully charged.

• Please use the supplied charger that matches your vehicle's battery.

• Do not leave your vehicle to charge unattended.

CHARGER MAINTENANCE

- The charger works only with the dedicated AC adapter.
- Do not cover, expose to a source of heat or humidity and use in a ventilated area.
- Do not use your charger if it is damaged.
- Never connect and disconnect the battery connection terminals while the power cable is still connected to the mains. Always remove the plug from the socket first.
- Do not store your mains charger in low temperature areas. When the device returns to its normal temperature, moisture can form inside the device and damage the product
- Unplug the charger during lightning storms or when unused for long periods of time to avoid damage.

• The adapter must be plugged into a household outlet and easily accessible.

• Please unplug your charger if it is not in use.

• The external flexible cable of this transformer cannot be replaced. The transformer should be scrapped.



Find the complete technical manual on our website at the following address: <https://urlz.fr/jCsL> or by flashing the QR code opposite

ASSEMBLY

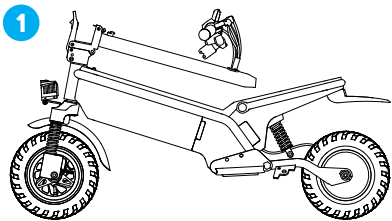

1. To begin assembling your scooter, straighten the mast and lock it using the folding system.

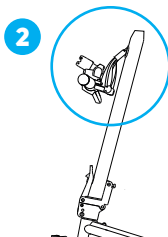

2. The assemblies required are those of the handlebar and the display

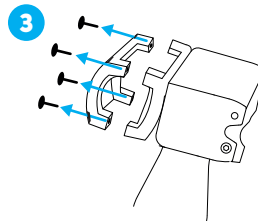

3. Unscrew the 4 screws of the stem clamp using the n°5 Allen key and remove the front part.

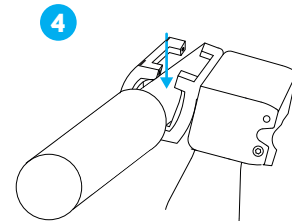

4. Install the handlebar between the two parts of the caliper.

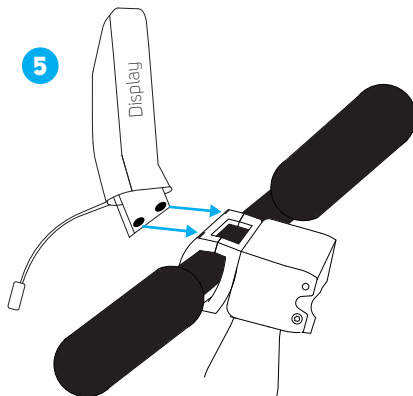

5. Position the display tab on the front of the bracket. Match the two upper screw holes in the bracket to the two holes in the display bracket.

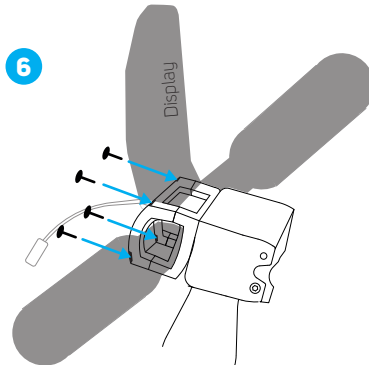

6. Tighten the 4 screws firmly using the Allen key to secure the display and the handlebar.

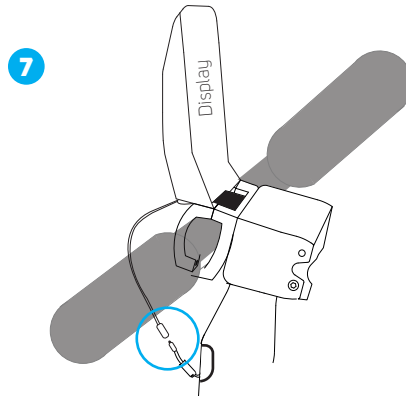

7. Connect the display using the only connector available on the mast.



LAS INSTRUCCIONES DE SEGURIDAD

BEOPER le agradece su compra y le invita, antes de utilizar su Vehículo Personal de Desplazamiento Motorizado (EDPM), a familiarizarse con las precauciones de uso y las instrucciones de seguridad. El uso de su scooter está sujeto a la legislación vigente en su país. Consulte con las autoridades competentes. Cualquier recomendación (o falta de recomendación) de este manual no puede asimilarse en modo alguno a una transposición de la legislación vigente.

IXIT Beeper declina toda responsabilidad en caso de lesiones corporales y daños materiales atribuibles al uso del producto que no cumpla con las instrucciones de uso.

- Lea estas instrucciones atentamente
- Guarde estas instrucciones
- No intente desmontar el dispositivo, ya no estaría cubierto por la garantía.
- El uso de un scooter está prohibido para niños menores de 12 años.
- Este dispositivo puede ser utilizado por niños a partir de los 12 años bajo la supervisión de un adulto, y por personas con capacidades físicas, sensoriales o mentales reducidas o con falta de experiencia y conocimiento siempre que estén debidamente supervisados o hayan recibido instrucciones previas de una persona responsable de su seguridad con respecto al uso seguro del aparato y que se hayan tomado conciencia de los riesgos involucrados.
- Compruebe con regularidad que su scooter esté en buenas condiciones, lea atentamente el manual y asegúrese de comprender toda la información sobre el producto antes de usarlo.
- La limpieza y el mantenimiento del dispositivo por parte del usuario no deben ser realizados por niños.
- Antes de cada uso, compruebe el estado general de su scooter (estado de neumáticas, frenos, batería, luces, etc.)
- Su scooter contiene piezas sujetas a calentamiento, como el disco de freno y las ruedas. Está prohibido tocar estos elementos dentro de una hora después de usar su scooter.
- Se recomienda encarecidamente que todos los usuarios lleven la protección adecuada cuando utilicen su scooter para evitar lesiones personales en caso de caída: zapatos, casco, guantes, rodilleras, coderas.
- Verifique que sus luces, frenos y todo el equipo funcionen.
- No utilice su scooter en lugares concurridos la primera vez que lo utilice. Es necesario un tiempo de adaptación para dominar el producto.
- Los niños no deben jugar con el dispositivo.
- El uso en vías públicas está regulado. Debes tomar los carriles bici como prioridad. En ausencia de estos, puede conducir exclusivamente en carreteras limitadas a 50 km / h. Fuera de la zona urbanizada, solo se puede circular por vías verdes y carriles bici.
- En aceras, zonas peatonales, edificios o cualquier otro lugar dedicado a los peatones, debes moverte con tu scooter en mano.
- Consulte con las autoridades para conocer las restricciones de tráfico.
- Respete las marcas en el suelo, las señales y el código de circulación. Permita que los peatones pasen cuando conduzca su scooter.
- No dude en señalar su presencia a otros usuarios a través del zumbador.
- Cuando conduzca con otras personas, mantenga una distancia de seguridad de al menos 6 metros entre usted para reducir el riesgo de colisiones.
- Adapte su velocidad (y su distancia de seguridad) de acuerdo con su entorno para que pueda detener su scooter en cualquier momento.
- No arranque ni pare de forma abrupta.
- Asegúrese de estar siempre visible para todos, encienda las luces y use un chaleco (u otro equipo retro reflectante) cada vez que use su scooter.
- Mantenga siempre las manos en el manillar cuando utilice su scooter. Está prohibido el uso del Smartphone o cualquier otro objeto mientras se conduce. Está prohibido el uso de auriculares o cascos.
- Está prohibido circular con varias personas en su scooter.
- El peso máximo que soporta el scooter es de 120 kg.
- El incumplimiento de estas recomendaciones de peso perjudica el rendimiento de aceleración y frenado de su scooter y puede ponerlo en peligro al reducir su capacidad para desacelerar o detenerse de manera segura.
- Mantenga su cuerpo equilibrado al hacer giros para evitar caerse debido al cambio del centro de gravedad o a altas velocidades.
- No salte obstáculos con su scooter.
- No salte sobre la plataforma de su scooter.
- Mantenga siempre los pies en la plataforma cuando conduzca.
- Evite conducir en carreteras llenas de objetos esparcidos, como ramas, basura o piedras pequeñas.
- No conduzca su scooter en carreteras con obstáculos o en carreteras resbaladizas donde exista riesgo de pérdida de agarre, como nieve, hielo o agua. Esto podría provocar la pérdida de adherencia y provocar lesiones personales y daños a la propiedad.
- Evite conducir en pendientes pronunciadas. No utilice su scooter en pendientes pronunciadas. Ganar velocidad en un descenso demasiado empinado puede hacer que los motores y la batería se sobrecalienten y reduzcan su capacidad para frenar con seguridad.
- Tome todas las medidas de seguridad necesarias cuando utilice su scooter. Tenga en cuenta que el uso de este producto puede provocar lesiones o la muerte por pérdida de control, colisión o caída.
- Si ocurre un accidente de tráfico mientras conduce su scooter, mantenga la calma, asegure el área y espere a que el personal competente maneje la situación de manera responsable y legal.
- No utilice su scooter en un entorno inseguro, es decir, en lugares donde haya productos inflamables, vapor, líquidos, polvo o fibras que puedan provocar un incendio o una explosión.
- El guardabarros trasero no debe utilizarse como freno. Podría dañar su scooter sin poder reducir su velocidad.
- Está prohibido usar su scooter bajo la influencia de alcohol y / o drogas.

Advertencia: Para cualquier uso de un patinete eléctrico, debe contar con un seguro de responsabilidad civil.

MANTENIMIENTO DE BATERÍA

- Antes del primer uso, cargue la batería al máximo. Recargue la batería después de cada uso.
- Recargue la batería antes de que se descargue por completo.
- Para estar satisfecho con su vehículo, asegúrese de que esté cargado al menos al 50%.
- Si guarda su vehículo, asegúrese de que la batería esté cargada. No exceda los 30 días sin recargar la batería.
- Utilice el cargador suministrado que coincide con la batería de su vehículo.
- No guarde su vehículo a una temperatura inferior a 0 ° C o expuesto a la luz solar directa.
- La batería debe mantenerse fuera del alcance de los niños. Si se ingiere algún componente de la batería, busque atención médica de inmediato.
- Una carga incorrecta, daños, humedad o sobrecalentamiento pueden emitir humo, explotar, causar una fuente de calor fuerte o iniciar un incendio en la batería.
- No deje su vehículo para cargar sin supervisión.
- No use la batería si está dañada, luego reemplácela. Para reducir el riesgo de incendio o quemaduras, no lo deseche con la basura doméstica. La batería debe depositarse en los puntos de recogida vigentes.

MANTENIMIENTO DEL CARGADOR

- El cargador solo funciona con el adaptador de CA dedicado. El uso de cualquier otro adaptador puede dañar el producto.
- El adaptador debe estar enchufado a una toma de corriente doméstica y debe ser de fácil acceso.
- No cubrir, exponer a una fuente de calor o humedad y utilizar en un área ventilada. Desenchufe su cargador si no está en uso. No use su cargador si está dañado.
- El cable flexible externo de este transformador no se puede reemplazar. Si el cable está dañado, el transformador debe desecharse.
- Nunca conecte y desconecte las terminales de conexión de la batería mientras el cable de alimentación aún está conectado a la red. Siempre retire primero el enchufe.
- No guarde su cargador de red en áreas de baja temperatura. Cuando el dispositivo vuelve a su temperatura normal, se puede formar humedad dentro del dispositivo.
- Desenchufe el cargador durante tormentas eléctricas o cuando no se utilice durante largos períodos de tiempo para evitar daños.



Encuentre el manual técnico completo en nuestro sitio web en la siguiente dirección: <https://urlz.fr/JSL> o mostrando el código QR al lado

ENSAMBLAJE

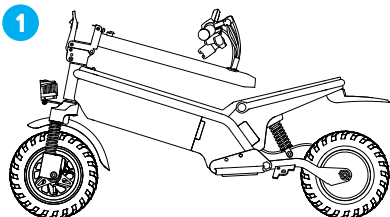

1. Para empezar a montar tu scooter, endereza el mástil y bloquéalo mediante el sistema de plegado.

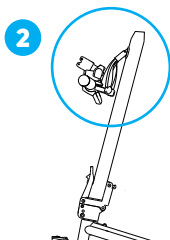

2. Los montajes necesarios son los del manillar y la pantalla

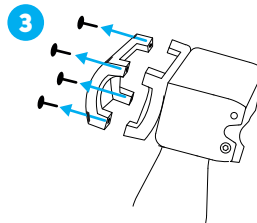

3. Desatornille los 4 tornillos de la abrazadera de la potencia con la llave Allen n°5 y retire la parte delantera.

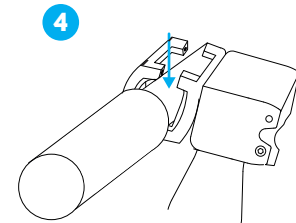

4. Instale el manillar entre las dos partes de la pinza.

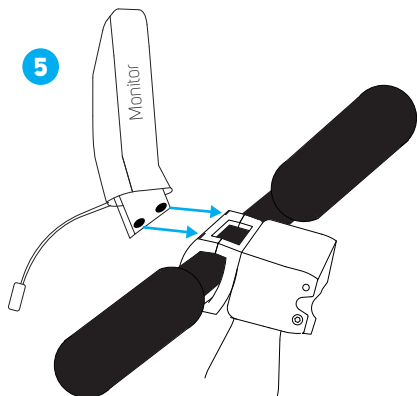

5. Coloque la pestaña de la pantalla en la parte delantera del soporte. Haga coincidir los dos orificios para tornillos superiores del soporte con los dos orificios del soporte de la pantalla.

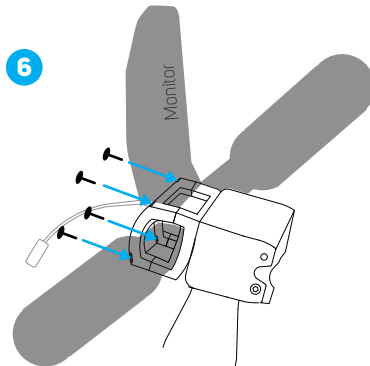

6. Apriete los 4 tornillos firmemente con la llave Allen para asegurar la pantalla y el manillar.

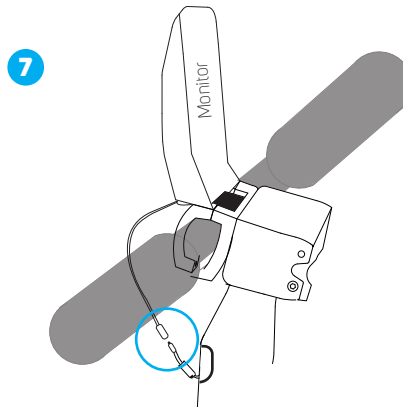

7. Conecte la pantalla utilizando el único conector disponible en el mástil.



SICHERHEITSHINWEISE

BEEPER dankt Ihnen für Ihren Kauf und lädt Sie ein, sich vor der Verwendung Ihres Personal Motorized Displacement Vehicle (EDPM) mit den Vorsichtsmaßnahmen und Sicherheitshinweisen vertraut zu machen. Die Nutzung Ihres Rollers unterliegt den in Ihrem Land geltenden Gesetzen. Bitte erkundigen Sie sich bei den zuständigen Behörden. Jede Empfehlung (oder das Fehlen einer Empfehlung) in diesem Handbuch kann in keiner Weise mit einer Umsetzung der geltenden Rechtsvorschriften gleichgesetzt werden.

IXIT Beeper lehnt jede Verantwortung für Personen- und Sachschäden ab, die auf eine nicht bestimmungsgemäße Verwendung des Produkts zurückzuführen sind.

- Lesen Sie diese Anleitung sorgfältig durch
 - Anleitung aufbewahren. Befolgen Sie alle Anweisungen. Beachten Sie die Warnungen
- Versuchen Sie nicht, das Gerät zu zerlegen, da es nicht mehr von der Garantie abgedeckt ist
 - Wenden Sie sich für Reparaturen an qualifiziertes Personal.
- Die Benutzung eines Rollers ist für Kinder unter 12 Jahren verboten.
 - Die Benutzung Ihres Rollers ist nicht für Schwangere und Kinder unter 16 Jahren geeignet.
- Dieses Gerät kann von Kindern ab 12 Jahren unter Aufsicht eines Erwachsenen sowie von Personen mit eingeschränkten physischen, sensorischen oder geistigen Fähigkeiten oder Mangel an Erfahrung und Wissen verwendet werden, sofern sie ordnungsgemäß beaufsichtigt werden oder zuvor von eine für ihre Sicherheit verantwortliche Person bezüglich des sicheren Gebrauchs des Geräts und dass die damit verbundenen Risiken erkannt wurden.
 - Kinder dürfen nicht mit dem Gerät spielen.
 - Prüfen Sie, ob Ihr Scooter in gutem Zustand ist, stellen Sie sicher, dass Sie alle Produktinformationen verstanden haben, bevor Sie ihn benutzen.
- Reinigung und Wartung des Gerätes durch den Benutzer dürfen nicht von Kindern durchgeführt werden.
 - Prüfen Sie vor jedem Gebrauch den allgemeinen Zustand Ihres Rollers
- Ihr Scooter enthält Teile, die heiß werden. Es ist verboten, diese Elemente innerhalb einer Stunde nach der Benutzung Ihres Rollers zu berühren.
- Es wird empfohlen, dass alle Benutzer bei der Verwendung Ihres Scooters angemessenen Schutz tragen, um Verletzungen im Falle eines Sturzes zu vermeiden
- Prüfen Sie, ob Ihre Lichter, Bremsen und alle Geräte funktionsfähig sind.
- Verwenden Sie Ihren Roller nicht an überfüllten Orten, wenn Sie ihn zum ersten Mal benutzen. Um das Produkt zu beherrschen, ist eine Anpassungszeit notwendig.
- Die Benutzung auf öffentlichen Straßen ist geregelt. Die Radwege müssen Sie vorrangig nutzen. Wenn diese nicht vorhanden sind, können Sie ausschließlich auf Straßen fahren, die auf 50 km / h begrenzt sind. Außerhalb der Ortschaften dürfen Sie nur auf Grün- und Radwegen fahren.
 - Auf Gehwegen, Fußgängerzonen, Gebäuden oder anderen Fußgängerzonen müssen Sie sich mit Ihrem Scooter in der Hand bewegen.
- Erkundigen Sie sich bei den örtlichen Behörden nach Verkehrsbeschränkungen.
 - Zögern Sie nicht, anderen Benutzern Ihre Anwesenheit über den Summer (Klingel) zu signalisieren.
- Bitte beachten Sie die Bodenmarkierungen, die Beschilderung sowie die Straßenverkehrsordnung. Lassen Sie Fußgänger passieren, wenn Sie Ihren Roller fahren.
- Halten Sie beim Fahren mit anderen Personen einen Sicherheitsabstand von mindestens 6 Metern ein, um die Kollisionsgefahr zu verringern.
- Passen Sie Ihre Geschwindigkeit (und Ihren Sicherheitsabstand) Ihrer Umgebung an, damit Sie Ihren Scooter jederzeit anhalten können.
 - Nicht abrupt starten oder stoppen.
- Schalten Sie Ihre Lichter ein und tragen Sie eine Weste (oder eine andere retroreflektierende Ausrüstung), wenn Sie Ihren Roller benutzen.
- Halten Sie Ihre Hände immer am Lenker, wenn Sie Ihren Roller benutzen. Die Verwendung des Smartphones oder anderer Gegenstände während der Fahrt ist verboten. Die Verwendung von Ohr- oder Kopfhörern ist verboten.
- Es ist verboten, mit mehreren Personen auf Ihrem Roller zu fahren.
 - Das maximal vom Roller getragene Gewicht beträgt 120 kg.
- Die Nichtbeachtung dieser Gewichtsempfehlungen beeinträchtigt die Beschleunigungs- und Bremsleistung Ihres Scooters und kann Sie gefährden, indem seine Fähigkeit zum sicheren Verändern oder Anhaltens verringert wird.
- Halten Sie Ihren Körper beim Kurvenfahren im Gleichgewicht, um Stürze durch Schwerpunktverlagerung oder hohe Geschwindigkeiten zu vermeiden.
 - Lassen Sie Ihre Füße beim Fahren immer auf der Plattform.
- Überspringen Sie keine Hindernisse mit Ihrem Roller.
 - Springen Sie nicht auf die Plattform Ihres Rollers.
- Vermeiden Sie es, auf Straßen zu fahren, die mit verstreuten Gegenständen wie Ästen, Abfall oder kleinen Steinen übersät sind.
- Fahren Sie mit Ihrem Scooter nicht auf Straßen mit Hindernissen oder auf glatten Straßen, bei denen die Gefahr des Haftungsverlusts besteht, wie zB auf Schnee, Eis oder Wasser. Dies kann zum Verlust der Haftung und zu Personen- und Sachschäden führen.
 - Vermeiden Sie das Fahren an steilen Hängen. Verwenden Sie Ihren Roller nicht an steilen Hängen. Wenn Sie bei einer zu steilen Abfahrt an Geschwindigkeit gewinnen, können die Motoren und der Akku überhizen und Ihre Fähigkeit zum sicheren Bremsen beeinträchtigen.
- Treffen Sie alle notwendigen Sicherheitsvorkehrungen, wenn Sie lernen, Ihren Scooter zu benutzen. Die Verwendung dieses Produkts kann zu Verletzungen oder Tod durch Kontrollverlust, Zusammenstöße oder Stürze führen.
- Wenn sich während der Fahrt mit Ihrem Scooter ein Verkehrsunfall ereignet, bleiben Sie ruhig, sichern Sie den Bereich und warten Sie, bis sich kompetentes Personal um die Situation kümmert
- Verwenden Sie Ihren Scooter nicht in einer gefährlichen Umgebung, die einen Brand oder eine Explosion verursachen könnte.
- Der hintere Kotflügel darf nicht als Bremse verwendet werden. Sie könnten Ihren Roller beschädigen, ohne Ihre Geschwindigkeit verringern zu können.
- Die Benutzung Ihres Rollers unter Einflusses von Alkohol und/oder Drogen ist verboten.
 - Achtung: Für die Nutzung eines Elektrorollers müssen Sie eine Haftpflichtversicherung abgeschlossen haben.

BATTERIEWARTUNG

- Bitte laden Sie Ihren Akku vor dem ersten Gebrauch maximal auf. Bitte laden Sie Ihren Akku nach jedem Gebrauch auf.
 - Bitte laden Sie Ihren Akku auf, bevor er vollständig entladen ist.
- Um mit Ihrem Fahrzeug voll und ganz zufrieden zu sein, stellen Sie bitte sicher, dass es zu mindestens 50 % beladen ist.
 - Wenn Sie Ihr Fahrzeug abstellen, achten Sie bitte darauf, dass die Batterie vollständig geladen ist.
- Bitte verstreichen Sie nicht länger als 30 Tage, ohne Ihren Akku aufzuladen.
 - Bitte verwenden Sie das mitgelieferte Ladegerät, das zu Ihrer Fahrzeugbatterie passt.
- Bitte lagern Sie Ihr Fahrzeug nicht bei einer Temperatur unter 0 °C oder in direkter Sonneneinstrahlung.
 - Die Batterie sollte außerhalb der Reichweite von Kindern aufbewahrt werden. Wenn Batteriekomponenten verschluckt werden, suchen Sie sofort einen Arzt auf.
 - Unsachgemäßes Aufladen, Beschädigung, Feuchtigkeit oder Überhitzung können Raucherentwicklung,
 - Lassen Sie Ihr Fahrzeug zum Aufladen nicht unbeaufsichtigt.
- Explosion, starke Wärmequelle oder Brand des Akkus verursachen.
 - Lassen Sie Ihr Fahrzeug zum Aufladen nicht unbeaufsichtigt.
- Wenn der Akku beschädigt ist, ersetzen Sie ihn bitte. Werfen Sie es nicht in den Hausmüll. Es muss an den entsprechenden Sammelstellen zurückgegeben werden.

WARTUNG DES LADEGERÄTS

- Das Ladegerät funktioniert nur mit dem dafür vorgesehenen Netzteil. Die Verwendung eines anderen Adapters kann das Produkt beschädigen.
- Der Adapter muss an eine Haushaltssteckdose angeschlossen und leicht zugänglich sein.
 - Nicht abdecken, einer Wärme- oder Feuchtigkeitsquelle aussetzen und in einem belüfteten Bereich verwenden.
- Bitte trennen Sie Ihr Ladegerät, wenn es nicht verwendet wird. Verwenden Sie Ihr Ladegerät nicht, wenn es beschädigt ist.
- Das externe flexible Kabel dieses Transformators kann nicht ersetzt werden. Wenn das Kabel beschädigt ist, sollte der Transformator verschrottet werden.
- Verbinden und trennen Sie niemals die Batteriepole, während das Netzkabel noch an das Stromnetz angeschlossen ist. Entfernen Sie immer zuerst den Stecker.
- Lagern Sie Ihr Netzladegerät nicht in Umgebungen mit niedrigen Temperaturen. Wenn das Gerät auf seine normale Temperatur zurückkehrt, kann sich im Inneren des Geräts Feuchtigkeit bilden und die elektronischen Schaltkreise beschädigen.
- Ziehen Sie das Ladegerät bei Gewitter oder bei längerer Nichtbenutzung aus der Steckdose, um Schäden zu vermeiden.



Das vollständige technische Handbuch finden Sie auf unserer Website unter folgender Adresse: <https://urlz.fr/jCsL> oder indem Sie den nebenstehenden QR-Code einblenden

MONTAGE

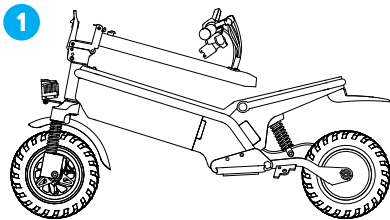

1. Om te beginnen met het monteren van uw scootmobiel, zet u de mast recht en vergrendelt u deze met behulp van het inklapsysteem.

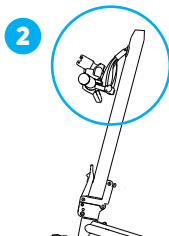

2. De vereiste montages zijn die van het stuur en het display

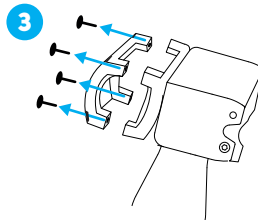

3. Draai de 4 schroeven van de stuurpenklem los met inbusleutel nr. 5 en verwijder het voorste deel.

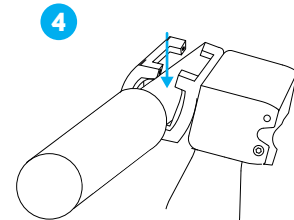

4. Monteer het stuur tussen de twee delen van de remklauw.

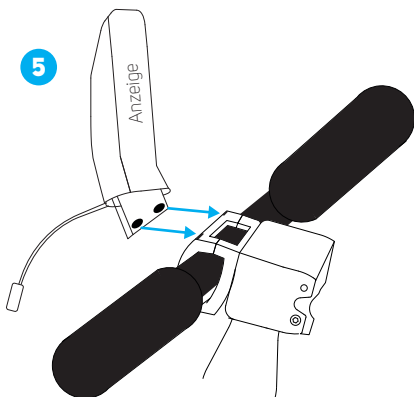

5. Plaats het displaylipje aan de voorkant van de beugel. Zorg dat de twee bovenste schroefgaten in de beugel overeenkomen met de twee gaten in de beeldschermbeugel.

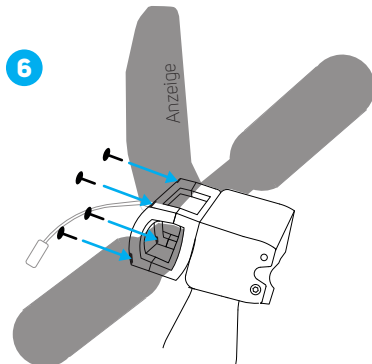

6. Draai de 4 schroeven stevig vast met de inbusleutel om het display en het stuur vast te zetten.

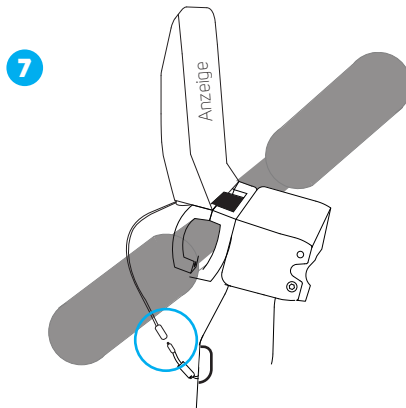

7. Sluit het display aan met behulp van de enige beschikbare connector op de mast.



ISTRUZIONI DI SICUREZZA

BEEPER ti ringrazia per l'acquisto e ti invita, prima di utilizzare il tuo Personal Motorized Displacement Vehicle (EDPM), a familiarizzare con le precauzioni d'uso e le istruzioni di sicurezza. L'uso del tuo scooter è soggetto alla legislazione in vigore nel tuo paese. Si prega di verificare con le autorità competenti. Qualsiasi raccomandazione (o mancanza di raccomandazione) contenuta in questo manuale non è in alcun modo assimilabile ad un recepimento della normativa vigente.

IXIT Beeper declina ogni responsabilità in caso di lesioni personali e danni materiali imputabili ad un utilizzo del prodotto non conforme alle istruzioni per l'uso.

- Leggere attentamente queste istruzioni
- Salva queste istruzioni. Segui tutte le istruzioni
- Prestare attenzione agli avvertimenti
- Rivolgerti a personale qualificato per qualsiasi riparazione.
- Non tentare di smontare il dispositivo, non sarebbe più coperto dalla garanzia
- L'uso del monopattino è vietato ai minori di 12 anni.
- L'uso dello scooter non è adatto a donne incinte e bambini sotto i 16 anni.
- Questo dispositivo può essere utilizzato da bambini a partire dai 12 anni sotto la supervisione di un adulto e da persone con ridotte capacità fisiche, sensoriali o mentali o con mancanza di esperienza e conoscenza, a condizione che siano adeguatamente supervisionate o che abbiano ricevuto istruzioni preventive da una persona responsabile della loro sicurezza per quanto riguarda l'uso sicuro dell'apparecchio e che i rischi coinvolti siano stati presi.
- I bambini non devono giocare con il dispositivo.
- Controlla regolarmente che il tuo scooter sia in buone condizioni, assicurati di aver compreso tutte le informazioni sul prodotto prima di utilizzarlo.
- La pulizia e la manutenzione dell'apparecchio da parte dell'utente non devono essere eseguite da bambini.
- Prima di ogni utilizzo, controlla le condizioni generali del tuo scooter
- Lo scooter contiene parti soggette a riscaldamento, come il disco del freno e le ruote. È vietato toccare questi elementi entro un'ora dall'utilizzo dello scooter.
- Si raccomanda vivamente a tutti gli utenti di indossare una protezione adeguata durante l'utilizzo dello scooter per evitare lesioni personali in caso di caduta: scarpe, casco, guanti, ginocchiere, gomitiere.
- Verificare che le luci, i freni e tutte le apparecchiature siano funzionanti.
- Non utilizzare lo scooter in luoghi affollati la prima volta che lo si utilizza. È necessario un tempo di adattamento per padroneggiare il prodotto.
- L'uso su strade pubbliche è regolamentato. Devi prendere le piste ciclabili come priorità. In mancanza di questi, si può guidare esclusivamente su strade limitate a 50 km/h. Al di fuori dell'abitato è possibile percorrere solo greenways e piste ciclabili.
- Su marciapiedi, aree pedonali, edifici o qualsiasi altro luogo dedicato ai pedoni, devi muoverti con lo scooter in mano.
- Verificare con le autorità locali per conoscere eventuali restrizioni al traffico.
- Si prega di rispettare la segnaletica a terra, la segnaletica, nonché il codice della strada. Consentire il passaggio dei pedoni durante la guida dello scooter.
- Non esitate a segnalare la vostra presenza ad altri utenti tramite il buzzer (campanello).
- Quando si guida con altre persone, mantenere una distanza di sicurezza di almeno 6 metri tra di voi per ridurre il rischio di collisioni.
- Adatta la tua velocità (e la distanza di sicurezza) in base all'ambiente in cui ti trovi in modo da poter fermare lo scooter in qualsiasi momento.
- Non avviare o arrestare bruscamente.
- Assicurati di essere sempre visibile a tutti, accendi le luci e indossa un giubbotto (o altro equipaggiamento retroriflettente) ogni volta che usi lo scooter.
- È vietato utilizzare uno smartphone o qualsiasi altro oggetto durante la guida. È vietato l'uso di cuffie o auricolari.
- È vietata circolare con più persone sullo scooter.
- Il peso massimo supportato dallo scooter è di 120Kg.
- La mancata osservanza di queste raccomandazioni sul peso compromette le prestazioni di accelerazione e frenata dello scooter e può mettere in pericolo l'utente riducendo la sua capacità di decelerare o fermarsi in sicurezza.
- Mantieni il corpo in equilibrio durante le curve per evitare di cadere dal baricentro spostato o dalle alte velocità.
- Tenere sempre i piedi sulla piattaforma durante la guida.
- Non saltare gli ostacoli con il scooter.
- Non saltare sulla piattaforma del tuo scooter.
- Evitare di guidare su strade disseminate di oggetti sparsi, come rami, rifiuti o piccoli sassi.
- Non guidare lo scooter su strade con ostacoli o su strade scivolose, come neve, ghiaccio o acqua. Ciò potrebbe causare la perdita di trazione e causare lesioni personali e danni alla proprietà.
- Evitare di guidare su pendii ripidi. Non utilizzare lo scooter su pendii ripidi. Aumentare la velocità su una discesa troppo ripida può causare il surriscaldamento dei motori e della batteria e ridurre la capacità di frenare in sicurezza.
- Adottare tutte le misure di sicurezza necessarie durante l'utilizzo dello scooter. Si prega di notare che l'uso di questo prodotto può causare lesioni o morte per perdita di controllo, collisione o caduta.
- Se si verifica un incidente stradale durante la guida dello scooter, mantenere la calma, mettere in sicurezza l'area e attendere personale competente che gestisca la situazione in modo responsabile e legale.
- Non utilizzare lo scooter in un ambiente non sicuro, cioè in luoghi dove sono presenti prodotti infiammabili, vapori, liquidi, polvere o fibre che potrebbero causare un incendio o un'esplosione.
- Il parafango posteriore non deve essere utilizzato come freno. Potresti danneggiare il tuo scooter senza poter ridurre la velocità.
- È vietato utilizzare lo scooter sotto l'effetto di alcol e/o droghe.

Avvertenza: per qualsiasi utilizzo di uno scooter elettrico, è necessario disporre di un'assicurazione di responsabilità civile.

MANUTENZIONE DELLA BATTERIA

- Prima del primo utilizzo, caricare la batteria al massimo.
- Ricaricare la batteria dopo ogni utilizzo.
- Ricaricare la batteria prima che sia completamente scarica.
- Se riponi il tuo veicolo, assicurati che la batteria sia completamente carica.
- Utilizzare il caricabatterie in dotazione che corrisponda alla batteria del veicolo.
- Per avere piena soddisfazione con il tuo veicolo, assicurati che sia caricata almeno al 50%.
- Non superare i 30 giorni senza ricaricare la batteria.
- Si prega di non conservare il veicolo a una temperatura inferiore a 0 °C o alla luce diretta del sole.
- La batteria deve essere tenuta fuori dalla portata dei bambini. In caso di ingestione di componenti della batteria, consultare immediatamente un medico.
- Una carica impropria, danni, umidità o surriscaldamento possono emettere fumo, esplodere, causare una forte fonte di calore o incendiare la batteria.
- Non lasciare il veicolo per caricare incustodito.
- Non utilizzare la batteria se è danneggiata, quindi sostituirla. Non gettarla nei rifiuti domestici. Al fine di preservare l'ambiente, la batteria deve essere depositata presso i punti di raccolta preposti.

MANUTENZIONE DEL CARICABATTERIE

- Il caricabatterie funziona solo con l'adattatore CA dedicato. L'utilizzo di qualsiasi altro adattatore potrebbe danneggiare il prodotto.
- L'adattatore deve essere collegato a una presa domestica e facilmente accessibile.
- Non coprire, esporre a fonti di calore o umidità e utilizzare in un'area ventilata.
- Scollegare il caricabatterie se non è in uso. Non utilizzare il caricabatterie se è danneggiato.
- Il cavo flessibile esterno di questo trasformatore non può essere sostituito. Se il cavo è danneggiato, il trasformatore deve essere scartato.
- Non collegare e scollegare mai i terminali di collegamento della batteria mentre il cavo di alimentazione è ancora collegato alla rete. Rimuovere sempre prima la spina dalla presa.
- Non conservare il caricatore di rete in aree a bassa temperatura. Quando il dispositivo ritorna alla sua temperatura normale, può formarsi umidità all'interno del dispositivo e danneggiare i circuiti elettronici.
- Scollegare il caricabatterie durante i temporali o quando non viene utilizzato per lunghi periodi di tempo per evitare danni.



Trovi il manuale tecnico completo sul nostro sito web al seguente indirizzo: <https://urlz.fr/jCsl> o lampeggiando il codice QR a fianco

MONTAGGIO

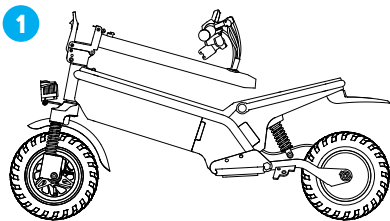

1. Per iniziare a montare lo scooter, raddrizzare l'albero e bloccarlo utilizzando il sistema di piegatura.

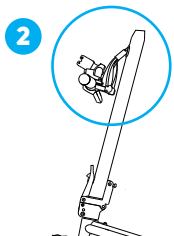

2. Gli assemblaggi richiesti sono quelli del manubrio e del display

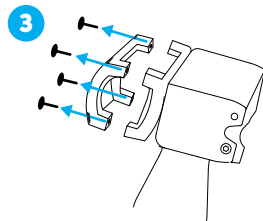

3. Svitare le 4 viti del morsetto dell'attacco manubrio utilizzando la chiave a brugola n°5 e rimuovere la parte anteriore.

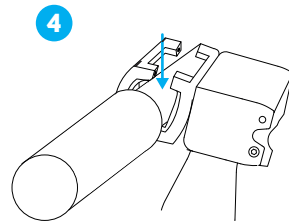

4. Installare il manubrio tra le due parti della pinza.

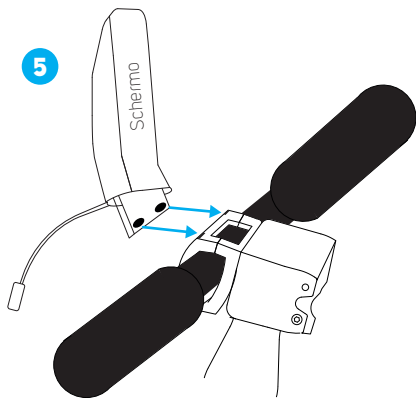

5. Posizionare la linguetta del display sulla parte anteriore della staffa. Far corrispondere i due fori delle viti superiori nella staffa ai due fori nella staffa del display.

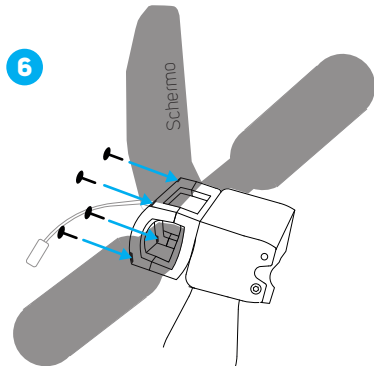

6. Serrare saldamente le 4 viti utilizzando la chiave a brugola per fissare il display e il manubrio.

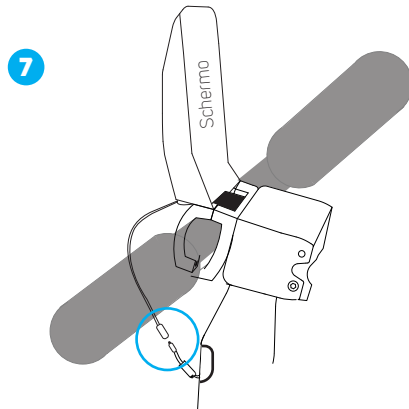

7. Connectez l'afficheur à l'aide du seul connecteur disponible sur le mât.



VEILIGHEIDSIJNSTRUCTIES

BEEPER dankt u voor uw aankoop en nodigt u uit om, voordat u uw Personal Motorized Displacement Vehicle (EDPM) gaat gebruiken, u vertrouwd te maken met de voorzorgsmaatregelen voor gebruik en de veiligheidsinstructies. Het gebruik van uw scootmobiel is onderworpen aan de geldende wetgeving in uw land. Neem contact op met de bevoegde autoriteiten. Elke aanbeveling (of het ontbreken van een aanbeveling) in deze handleiding kan op geen enkele manier worden gelijkgesteld met een omzetting van de geldende wetgeving.

IXIT Beeper wijst alle verantwoordelijkheid af in geval van lichamelijk letsel en materiële schade te wijten aan het gebruik van het product dat niet in overeenstemming is met de gebruiksaanwijzing.

- Lees deze instructies aandachtig. Bewaar deze instructies
 - Volg alle instructies
 - Let op de waarschuwingen
- Probeer het apparaat niet uit elkaar te halen, het valt dan niet meer onder de garantie
 - Raadpleeg gekwalificeerd personeel voor reparaties.
- Het gebruik van een scooter is verboden voor kinderen onder de 12 jaar.
 - Het gebruik van uw scootmobiel is niet geschikt voor zwangere vrouwen en kinderen onder de 16 jaar.
- Dit apparaat kan worden gebruikt door kinderen vanaf 12 jaar onder toezicht van een volwassene, en door mensen met verminderde fysieke, zintuiglijke of mentale capaciteiten of een gebrek aan ervaring en kennis, op voorwaarde dat ze goed worden begeleid of dat ze voorafgaande instructies hebben gekregen van een persoon die verantwoordelijk is voor hun veiligheid met betrekking tot het veilige gebruik van het apparaat en dat de betrokken risico's zijn onderkend.
 - Kinderen mogen niet met het apparaat spelen.
- Controleer regelmatig of uw scootmobiel in goede staat verkeert, zorg ervoor dat u alle informatie over het product begrijpt voordat u het gebruikt.
 - Reiniging en onderhoud van het apparaat door de gebruiker mogen niet door kinderen worden uitgevoerd.
- Uw scooter bevat onderdelen die onderhevig zijn aan hitte. Het is verboden om deze elementen binnen een uur na gebruik van uw scooter aan te raken.
 - Het wordt sterk aanbevolen dat alle gebruikers adequate bescherming dragen bij het gebruik van uw scootmobiel om persoonlijk letsel bij een val te voorkomen: schoenen, helm, handschoenen, kniebeschermers, elleboogbeschermers.
 - Controleer of uw lichten, remmen en alle apparatuur functioneel zijn.
- Gebruik uw scootmobiel de eerste keer dat u hem gebruikt niet op drukke plaatsen. Om het product onder de knie te krijgen is een aanpassingstijd nodig.
 - Gebruik op de openbare weg is gereguleerd. U moet de fietspaden met voorrang nemen. Bij het ontbreken hiervan mag u uitsluitend rijden op wegen die beperkt zijn tot 50 km/u. Buiten de bebouwde kom mag u alleen op groenstroken en fietspaden rijden.
 - Trottoirs, voetgangersgebieden, gebouwen of elke andere plaats die voor voetgangers bestemd is, moet u zich verplaatsen met uw scooter in de hand.
 - Neem contact op met de plaatselijke autoriteiten voor informatie over eventuele verkeersbeperkingen.
 - Aarzel niet om uw aanwezigheid kenbaar te maken aan andere gebruikers via de zoemer (bel).
 - Respecteer de markeringen op de grond, de borden en de wegcade. Laat voetgangers passeren als u op uw scooter rijdt.
 - Houd tijdens het rijden met andere mensen een veiligheidsafstand van ten minste 6 meter tussen u in om het risico op aanrijdingen te verminderen.
 - Pas uw snelheid (en uw veiligheidsafstand) aan uw omgeving aan, zodat u uw scooter op elk moment kunt stoppen.
 - Start of stop niet abrupt.
 - Zorg ervoor dat u altijd voor iedereen zichtbaar bent, doe uw lichten aan en draag een vest (of andere reflecterende kleding) elke keer dat u uw scooter gebruikt.
 - Houd altijd uw handen aan het stuur wanneer u uw scootmobiel gebruikt. Het gebruik van de smartphone of enig ander voorwerp tijdens het rijden is verboden. Het gebruik van oordopjes of koptelefoons is verboden.
 - Het maximale gewicht dat door de scooter wordt ondersteund, is 120 kg.
 - Het is verboden om met meerdere personen op uw scootmobiel te rijden.
 - Het is verboden om de deze gewichtsaanbevelingen verslechtert de acceleratie- en remprestaties van uw scootmobiel en kan u in gevaar brengen doordat het vermogen om veilig te vertragen of te stoppen vermindert.
 - Houd uw lichaam in evenwicht bij het maken van bochten om te voorkomen dat u door een verschuivend zwaartepunt of hoge snelheden valt.
 - Spring niet over obstakels met je scooter.
 - Spring niet op het platform van uw scooter.
 - Houd uw voeten altijd op het platform tijdens het rijden.
 - Spring niet over obstakels met je scooter.
 - Rijd niet op wegen die bezaaid zijn met verspreide voorwerpen, zoals takken, afval of kleine stenen.
 - Rijd niet met uw scootmobiel op wegen met obstakels of op gladde wegen waar het risico op gripverlies bestaat, zoals op sneeuw, ijs of water. Dit kan leiden tot verlies van hechting en tot persoonlijk letsel en materiële schade.
 - Rijd niet op steile hellingen. Gebruik uw scootmobiel niet op steile hellingen. Snelheid winnen bij een te steile afjaling kan ertoe leiden dat de motoren en de accu oververhit raken en uw vermogen om veilig te remmen.
 - Neem alle noodzakelijke veiligheidsmaatregelen wanneer u uw scootmobiel leert gebruiken. Houd er rekening mee dat het gebruik van dit product kan leiden tot letsel met de dood tot gevolg door verlies van controle, botsingen.
 - Als er zich een verkeersongeval voordoet tijdens het rijden met uw scooter, blijf dan kalm, beveilig het gebied en wacht op bekwam personeel dat de situatie verantwoordelijk en legaal zal behandelen.
 - Gebruik uw scootmobiel niet in ruimtes met ontvlambare producten, stoom, vloeistoffen, stof of vezels die brand of explosie kunnen veroorzaken.
 - Het achterspatbord mag niet als rem worden gebruikt. U kunt uw scooter beschadigen zonder uw snelheid te verlagen.
 - Het is verboden uw scooter te gebruiken onder invloed van alcohol en/of drugs.

Waarschuwing: Voor elk gebruik van een elektrische scooter moet u een verzekering burgerlijke aansprakelijkheid hebben.

ONDERHOUD VAN DE BATTERIJ

- Laad uw batterij voor het eerste gebruik maximaal op. Laad uw batterij na elk gebruik opnieuw op.
- Om volledige tevredenheid over uw voertuig te hebben, dient u ervoor te zorgen dat deze voor ten minste 50% is geladen.
- Gelieve niet langer dan 30 dagen te gebruiken zonder uw batterij op te laden.
- Sla uw voertuig a.u.b. niet op bij een temperatuur onder 0 °C of in direct zonlicht.
- Bewaar de batterij buiten het bereik van kinderen. Als er onderdelen van de batterij zijn ingestikt, dient u onmiddellijk medische hulp in te roepen.
- Onjuist opladen, schade, vochtigheid of oververhitting kan rook afgeven, exploderen, een sterke warmtebron veroorzaken of brand veroorzaken op de batterij.
- Gebruik de batterij niet als deze beschadigd is, vervang hem dan. Om het risico op brand of brandwonden te verminderen, mag u het niet met het huisvuil weggoien. Om het milieu te sparen, moet de batterij worden gedeponeerd bij de geldende inzamelpunten.

ONDERHOUD OPLADER

- De oplader werkt alleen met de speciale AC-adaptor. Het gebruik van een andere adaptor kan het product beschadigen.
 - De adaptor moet worden aangesloten op een stopcontact en gemakkelijk toegankelijk zijn.
 - Koppel uw oplader los als deze niet in gebruik is. Gebruik uw oplader niet als deze beschadigd is.
- Niet afdekken, blootstellen aan een warmte- of vochtgehebron en gebruiken in een geventileerde ruimte.
- De externe flexibele kabel van deze transformator kan niet worden vervangen. Als het snoer beschadigd is, moet de transformator worden weggegooid.
- Sluit de accu-aansluitklemmen nooit aan een ontkoppelaar of voedingskabel nog op het lichtnet is aangesloten. Haal altijd eerst de stekker uit het stopcontact.
- Bewaar uw oplader niet op plaatsen met lage temperaturen. Wanneer het apparaat terugkeert naar de normale temperatuur, kan er zich vocht in het apparaat vormen en de elektronische circuits beschadigen.
- Koppel de oplader los tijdens onweer of wanneer deze gedurende lange tijd niet wordt gebruikt om schade te voorkomen.



Vind de volledige technische handleiding op onze website op het volgende adres: <https://urlz.fr/JcSL> of door de QR-code hiernaast te laten knippen

BIJEEENKOMST

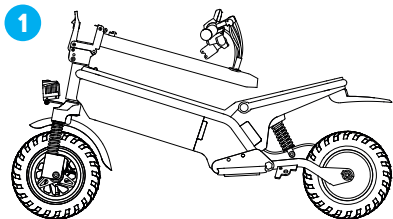

1. Om te beginnen met het monteren van uw scootmobiel, zet u de mast recht en vergrendelt u deze met behulp van het inklapsysteem.

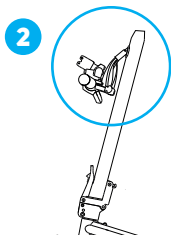

2. De vereiste montages zijn die van het stuur en het display

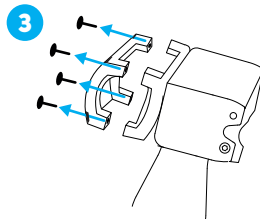

3. Draai de 4 schroeven van de stuurpenklem los met inbusleutel nr. 5 en verwijder het voorste deel.

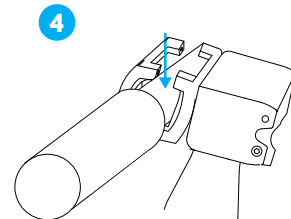

4. Monteer het stuur tussen de twee delen van de remklauw.

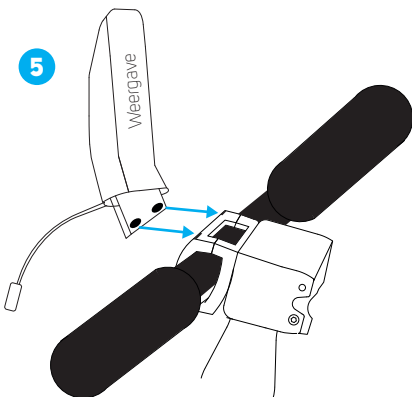

5. Plaats het displaylipje aan de voorkant van de beugel. Zorg dat de twee bovenste schroefgaten in de beugel overeenkomen met de twee gaten in de beeldschermbeugel.

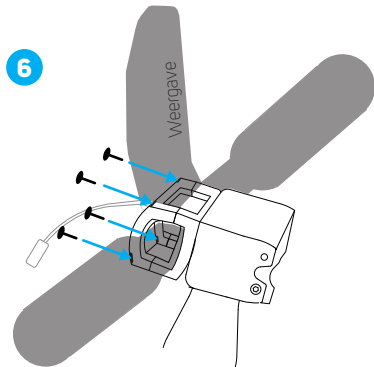

6. Draai de 4 schroeven stevig vast met de inbusleutel om het display en het stuur vast te zetten.

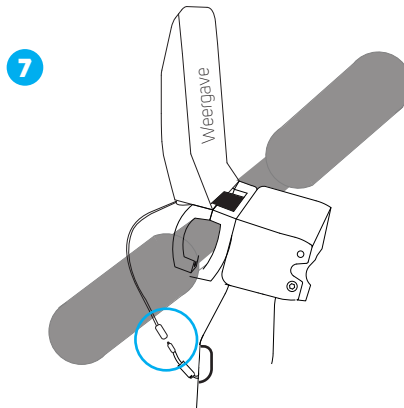

7. Sluit het display aan met behulp van de enige beschikbare connector op de mast.



INSTRUÇÕES DE SEGURANÇA

O BEEPER agradece a sua compra e convida-o, antes de utilizar o seu Veículo Pessoal de Deslocamento Motorizado (EDPM), a se familiarizar com os cuidados de uso e as instruções de segurança. A utilização da sua scooter está sujeita à legislação em vigor no seu país. Consulte as autoridades competentes. Qualquer recomendação (ou falta de recomendação) neste manual não pode, de forma alguma, ser equiparada a uma transposição da legislação em vigor. **XIT Beeper declina qualquer responsabilidade no caso de lesões corporais e danos materiais atribuíveis ao uso do produto que não estejam em conformidade com as instruções de uso.**

- Leia estas instruções cuidadosamente
- Salve essas instruções. Siga todas as instruções
- Preste atenção aos avisos
- Não tente desmontar o dispositivo, ele não será mais coberto pela garantia
- Consulte pessoal qualificado para qualquer reparo.
- O uso da sua scooter não é adequado para mulheres grávidas e crianças com menos de 16 anos.
- O uso de scooter é proibido para crianças menores de 12 anos.
- As crianças não devem brincar com o dispositivo.
- Este dispositivo pode ser usado por crianças a partir dos 12 anos sob a supervisão de um adulto e por pessoas com capacidades físicas, sensoriais ou mentais reduzidas ou com falta de experiência e conhecimento, desde que sejam devidamente supervisionados ou que tenham recebido instruções prévias de uma pessoa responsável pela sua segurança no que diz respeito à utilização segura do aparelho e que os riscos envolvidos foram apreendidos.
- Verifique regularmente se a sua scooter está em boas condições, leia atentamente o manual e certifique-se de que compreende todas as informações sobre o produto antes de o utilizar.
- A limpeza e manutenção do aparelho pelo usuário não deve ser realizada por crianças.
- Antes de cada utilização, verifique o estado geral da sua scooter (estado dos pneus, travões, bateria, luzes, etc.)
- A sua scooter contém peças sujeitas a aquecimento, como o disco do travão e as rodas. É proibido tocar nestes elementos dentro de uma hora de uso de sua scooter.
- É altamente recomendável que todos os usuários usem proteção adequada ao usar sua scooter para evitar ferimentos em caso de queda: sapatos, capacete, luvas, joelheiras, cotovelleiras.
- Verifique se suas luzes, freios e todos os equipamentos estão funcionando.
- Não use a scooter em locais lotados na primeira vez. É necessário um tempo de adaptação para dominar o produto.
- O uso em vias públicas é regulamentado. Na ausência deles, você pode dirigir exclusivamente em estradas limitadas a 50 km / h. Fora da área construída, você só pode dirigir em vias verdes e ciclovias.
- Em calçadas, áreas pedonais, edifícios ou qualquer outro local dedicado aos peões, deve deslincar-se com a scooter nas mãos.
- Consulte as autoridades locais para obter informações sobre quaisquer restrições de tráfego.
- Não hesite em sinalizar sua presença para outros usuários por meio da campainha.
- Respeite as marcações no terreno, a sinalização, bem como o código da estrada. Permita a passagem de pedestres ao dirigir sua scooter.
- Ao andar com outras pessoas, mantenha uma distância de segurança de pelo menos 6 metros entre vocês para reduzir o risco de colisões.
- Adapte a sua velocidade (e distância de segurança) ao ambiente para que possa parar a sua scooter a qualquer momento.
- Não comece ou pare abruptamente.
- Certifique-se de estar sempre visível para todos, acenda as luzes e use um colete (ou outro equipamento retro reflexivo) cada vez que usar sua scooter.
- O uso de um smartphone ou qualquer outro objeto enquanto dirige é proibido. O uso de fones de ouvido é proibido.
- É proibido circular com várias pessoas na sua scooter.
- O não cumprimento destas recomendações de peso prejudica o desempenho de aceleração e travagem da sua scooter e pode colocá-lo em perigo ao reduzir a sua capacidade de desacelerar ou parar com segurança.
- Mantenha seu corpo equilibrado ao fazer curvas para evitar cair do centro de gravidade de deslocamento ou de altas velocidades.
- Sempre mantenha os pés na plataforma ao andar.
- O peso máximo suportado pela scooter é 120Kg.
- Não pule obstáculos com o seu scooter.
- Não salte na plataforma da sua scooter.
- Evite dirigir em estradas repletas de objetos espalhados, como galhos, lixo ou pequenas pedras.
- Não conduza a sua scooter em estradas com obstáculos onde haja risco de perda de aderência, como na neve, gelo ou água. Isso pode causar perda de aderência e causar ferimentos pessoais e danos materiais.
- Não use sua scooter em encostas íngremes. Ganhar velocidade em uma descida muito íngreme pode causar superaquecimento dos motores e da bateria e reduzir sua capacidade de frear com segurança.
- Tome todas as medidas de segurança necessárias quando aprender a usar a sua scooter. Observe que o uso deste produto pode resultar em ferimentos que podem causar morte por perda de controle, colisões ou quedas.
- Se ocorrer um acidente de trânsito, mantenha a calma, proteja a área e espere por pessoal competente que irá lidar com a situação de maneira responsável e legal.
- Não use sua scooter em um ambiente próximo a produtos inflamáveis, vapor, líquidos, poeira ou fibras que possam causar incêndio ou explosão.
- O guarda-lamas traseiro não deve ser usado como freio. Você pode danificar sua scooter sem conseguir diminuir a velocidade.
- É proibido usar a scooter sob a influência de álcool e / ou drogas.

Aviso: Para qualquer uso de uma scooter elétrica, você deve ter um seguro de responsabilidade civil.

MANUTENÇÃO DA BATERIA

- Antes da primeira utilização, carregue a bateria ao máximo.
- Recarregue a bateria após cada uso.
- Para ter total satisfação com o seu veículo, certifique-se de que ele está carregado a pelo menos 50%.
- Não deixe a bateria antes que esteja completamente descarregada.
- Não exceda 30 dias sem recarregar a bateria.
- Se você guardar seu veículo, certifique-se de que a bateria está totalmente carregada.
- Use o carregador fornecido que corresponde à bateria do seu veículo.
- Não guarde o seu veículo a uma temperatura inferior a 0 ° C ou sob a luz solar direta.
- A bateria deve ser mantida fora do alcance de crianças. Se algum componente da bateria for engolido, procure atendimento médico imediatamente.
- Carregamento inadequado, danos, umidade ou superaquecimento podem emitir fumaça, explodir, causar uma forte fonte de calor ou iniciar um incêndio na bateria.
- Não use a bateria se estiver danificada, substitua-a. Para reduzir o risco de incêndio ou queimaduras, não jogue no lixo doméstico. A fim de preservar o meio ambiente, a bateria deve ser depositada nos pontos de coleta em vigor.

MANUTENÇÃO DO CARREGADOR

- O carregador funciona apenas com o adaptador CA dedicado. O uso de qualquer outro adaptador pode danificar o produto.
- O adaptador deve ser conectado a uma tomada doméstica e facilmente acessível.
- Não cubra, exponha a uma fonte de calor ou umidade e use em uma área ventilada.
- Desconecte o carregador se não estiver em uso. Não use o carregador se estiver danificado.
- O cabo flexível externo deste transformador não pode ser substituído. Se o cabo estiver danificado, o transformador deve ser descartado.
- Nunca conecte e desconecte os terminais de conexão da bateria enquanto o cabo de alimentação ainda estiver conectado. Sempre remova o plugue do soquete primeiro.
- Não guarde o carregador de rede em áreas de baixa temperatura. Quando o dispositivo retorna à sua temperatura normal, umidade pode se formar dentro do dispositivo e danificar os circuitos eletrônicos.
- Desconecte o carregador durante tempestades com raios ou quando não for usado por longos períodos de tempo para evitar danos.



Encontre o manual técnico completo em nosso site no seguinte endereço: <https://urlz.fr/jCSL> ou piscando o código QR ao lado

CONJUNTO

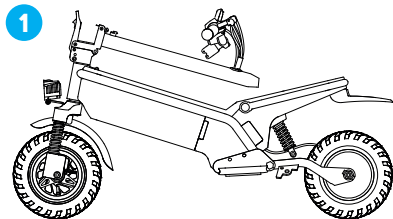

1. Para iniciar a montagem da sua scooter, endireite o mastro e bloqueie-o com o sistema de dobragem.

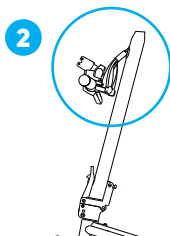

2. As montagens necessárias são as do guidão e do visor

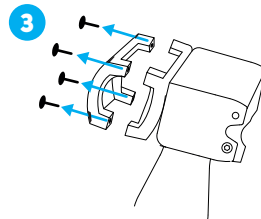

3. Desaparafuse os 4 parafusos da braçadeira da haste com a chave Allen n°5 e retire a parte frontal.

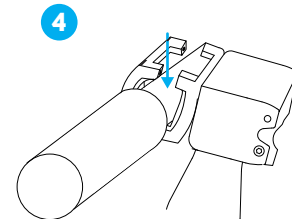

4. Instale o guidão entre as duas partes da pinça.

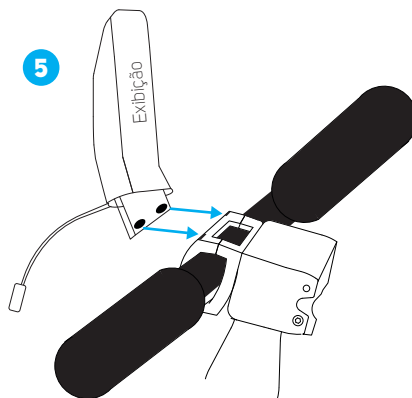

5. Posicione a guia de exibição na frente do suporte. Faça corresponder os dois orifícios dos parafusos superiores no suporte aos dois orifícios no suporte do monitor.

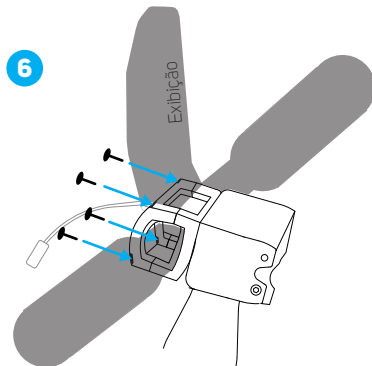

6. Aperte os 4 parafusos firmemente usando a chave Allen para prender o visor e o guidão.

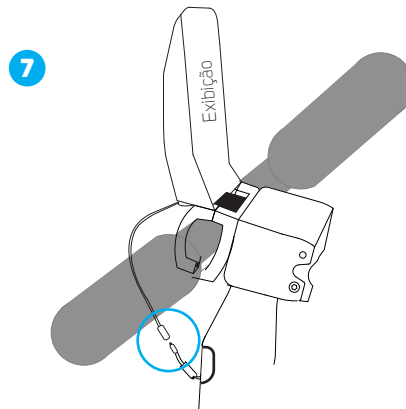

7. Conecte o monitor usando o único conector disponível no mastro.





Plus d'infos, plus de produits
More info, more products
www.beeper.fr

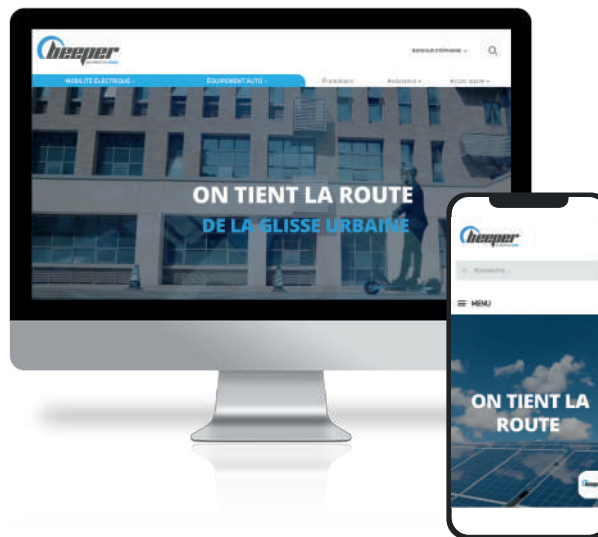

©IXIT BEEPER 2022. La reproduction des données, informations, descriptions, photos de ce document est soumise à l'autorisation préalable d'IXIT BEEPER. Toutes les informations indiquées dans ce manuel sont indicatives et n'ont pas de caractère contractuel et sont susceptibles d'être modifiées sans préavis. Ces données sont sous réserves de vérification de la compatibilité avec votre véhicule à faire par vos soins. IXIT BEEPER se dégage de toute responsabilité en cas de dégradation d'un véhicule suite à l'installation de ce produit.

©IXIT Beeper 2022. The reproduction of data, information, descriptions, photos of this document is subject to prior authorization IXIT Beeper. All information in this manual are indicative and not of a contractual nature and are subject to change without notice. These dates are in reserve of prior check of compatibility with your vehicle to do by yourself. IXIT Beeper disclaims any liability for damage to a vehicle after the installation of this product.

IXIT BEEPER
228 rue de l'Ancienne Distillerie
Parc des Grillons
69400 Gleizé
FRANCE

contact@beeper.fr
www.beeper.fr